

CUBE 2030

Ceiling mounted luminaires
design Roberto Mantovani

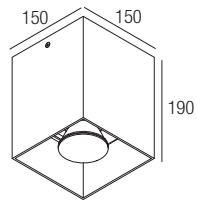

GB Supply current
F Courant d'alimentation
E Corriente de alimentación
500mA (37V)
700mA (37V)

GB Power
F Pouissance
E Potencia
20-30W

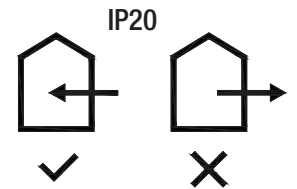
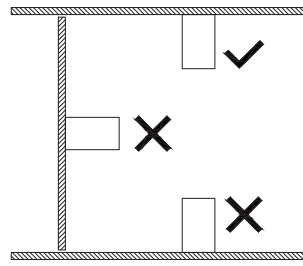

GB The article is suitable for inside use.
F L'article est adapte pour usage interne.
E Producto adecuado para uso en interiores.

Drivers

Alimentateurs - Alimentadores

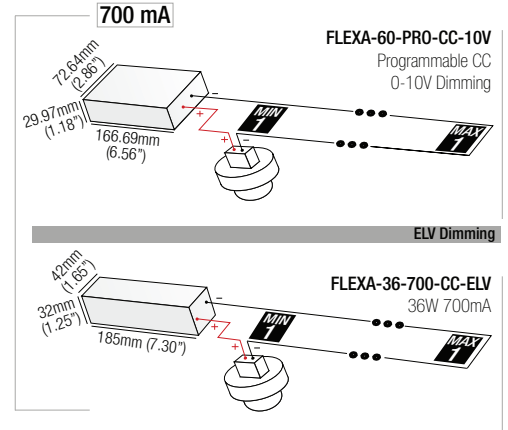
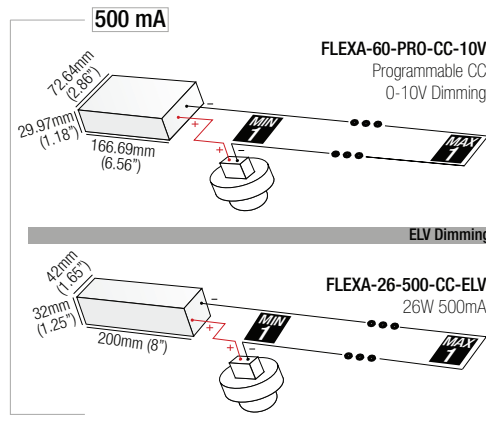

GB ANY MODIFICATION TO THIS FITTING IS FORBIDDEN WITHOUT AUTHORIZATION

The safety of the fitting is guaranteed only respecting the electrical European norms and the mounting instructions in this box; therefore it is important to conserve them. The respect of these instructions is very important for the fitting and the main line life. Installation should be carried out by a suitable qualified person in accordance with good electrical practice and the appropriate national wiring regulations. Disconnect main voltage before maintenance operations.

F TOUTE MODIFICATION DE CET APPAREIL, SANS AUTORISATION, EST INTERDITE

La sécurité des appareils est garantie uniquement en respectant les normes électriques européennes et les instructions contenues dans l'emballage; aussi est-il nécessaire de les conserver. Le respect de ces instructions est fondamental pour un fonctionnement correct de l'appareil et de l'implantation électrique et doit être suivi scrupuleusement. L'installation doit être effectuée par des personnes qualifiées. Couper l'alimentation avant d'exécuter toute manutention.

E CUALQUIER MODIFICACION DE LOS APARATOS ESTA PROHIBIDA SIN AUTORIZACION

La seguridad de los aparatos está garantizada solamente respetando las normas eléctricas Europeas y las instrucciones de montaje incluidas en la caja, por lo tanto es importante conservarlas. El respeto de estas instrucciones es fundamental para el correcto funcionamiento del aparato y de la instalación. La instalación debe hacerla personal calificado. Desconectar la alimentación principal antes de continuar las operaciones de mantenimiento.

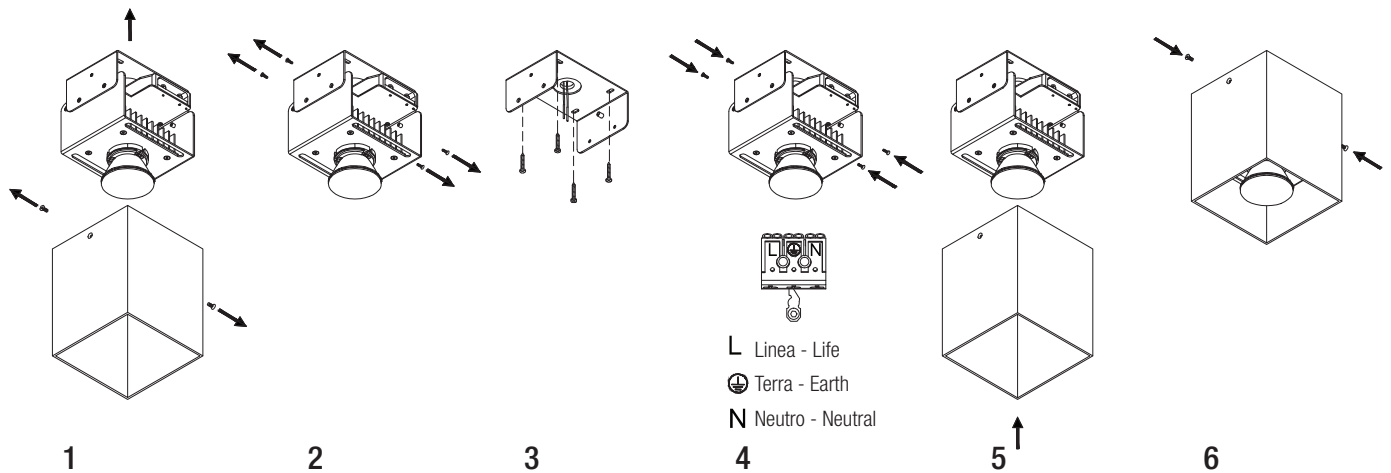

1
GB Unscrew the casing and remove the body of the appliance.
F Dévisser le carter et extraire le boîtier de l'appareil.
E Gerätekörper heraus. Desentrosar el cárter y sacar el cuerpo del aparato.

2
GB Unscrew the ceiling fastening bracket.
F Dévissez le support de fixation au plafond.
E Desentrosar el estribo de fijación de techo.

3
GB Fasten the bracket using suitable plugging.
F Fixer le support à l'aide du dallage approprié.
E Schrauben. Fijar el estribo mediante los tacos adecuados.

4
GB Fasten the body of the appliance to the bracket and install the electrical connections.
F Fixer le boîtier de l'appareil au support et effectuer les branchements électriques.
E Fijar el cuerpo del aparato en el estribo y realizar las conexiones eléctricas.

5
GB Apply the casing to the body of the appliance.
F Appliquer le carter au boîtier de l'appareil.
E Colocar el cárter en el cuerpo del aparato.

6
GB Fasten the casing to the appliance using screws.
F Fixer le carter à l'appareil à l'aide de vis.
E Befestigen Sie das Befestigen Sie das Fijar el cárter en el aparato mediante los tornillos.